

# PCD/PCBN スクエアエンドミル 1枚刃

**RE1**  
(型番)

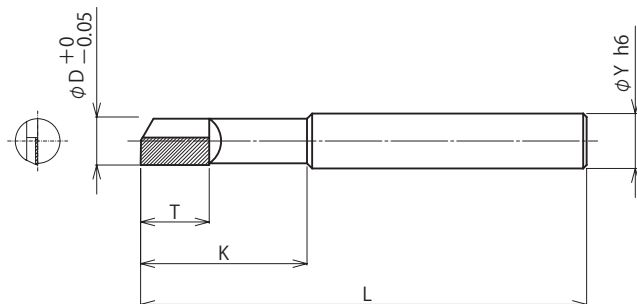

台金:超硬

外径	刃長	首下	シャンク径	全長	¥価格/1本		
					1本	2~3本	4~5本
$\phi D$ (0.01トピ)	T	K	$\phi Y$	L			
2.00~ 2.99	4	5~10	3.0	60	28,000	23,000	21,000
3.00~ 3.99	4	5~15	4.0	60	26,000	21,000	19,000
4.00~ 4.99	6	10~30	6.0	60	23,500	19,500	17,500
5.00~ 5.99	6	10~30	6.0	60	22,500	18,500	16,500
6.00~ 6.99	8	10~40	8.0	80	22,500	18,500	16,500
7.00~ 7.99	8	10~40	8.0	80	23,500	19,500	17,500
8.00~ 8.99	10	10~40	10.0	80	26,000	21,000	19,500
9.00~10.00	10	10~40	10.0	80	28,000	23,000	21,000

(カタログに記載されている規定本数を越えるご注文を希望される場合は、お客様窓口までご相談ください。)

注文例 **RE1 - Z10 - D4.00 - K25**  
(型番) (焼結体材種) (外径) (首下)

↑  
焼結体材種表より指定

納期 実働9日目発送  
特急納期 実働6日目発送

特急料金	
1本~	一律¥3,500増

## 焼結体材種表

		粒径	被削材
PCD	Z1	~ 1 $\mu$	アルミ合金・アクリル・超硬合金
	Z5	2~ 5 $\mu$	アルミ合金・銅合金
	Z10	5~10 $\mu$	アルミ合金・銅合金
	Z25	10~25 $\mu$	セラミック半焼製品・カーボン
	Z50	25~50 $\mu$	CFRP・MMC

		CBN含有量	被削材
PCBN	M90	CBN含有量90%	ねずみ鋳鉄・耐熱合金
	T90	CBN含有量90%	高硬度鋳鉄・鉄系焼結金属
	T75	CBN含有量75%	鉄系焼結金属
	TN70	CBN含有量70%	焼入鋼(連続、断続仕上げ加工)
	TN50	CBN含有量50%	焼入鋼(重断続切削)

# PCD/PCBN ボールエンドミル 1枚刃

**RBE**  
(型番)

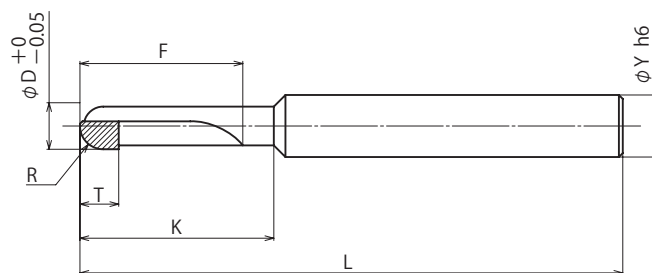

台金:超硬

ボール半径	外径	溝長	刃長	首下	シャンク径	全長	¥価格/1本		
							1本	2~3本	4~5本
R	φD(0.01トピ)	F	T	K	φY	L			
R1.0~1.495	2.00~ 2.99	6以上	3	10~15	3.0	50	36,000	30,000	28,000
R1.5~1.995	3.00~ 3.99	6以上	3	10~20	4.0	50	33,000	28,000	26,000
R2.0~2.495	4.00~ 4.99	8以上	4	15~25	6.0	70	31,000	26,000	24,000
R2.5~2.995	5.00~ 5.99	8以上	4	20~30	6.0	70	30,500	25,500	23,500
R3.0~3.495	6.00~ 6.99	10以上	5	25~35	8.0	70	30,500	25,000	23,500
R3.5~3.995	7.00~ 7.99	12以上	6	30~40	8.0	70	29,500	24,500	23,500
R4.0~4.495	8.00~ 8.99	14以上	7	35~45	10.0	70	29,000	24,000	22,500
R4.5~5.0	9.00~10.00	16以上	8	40~50	10.0	100	28,000	23,000	21,500

(カタログに記載されている規定本数を越えるご注文を希望される場合は、お客様窓口までご相談ください。)

注文例 **RBE - Z25 - D4.00 - R2.0 - K25**  
(型番) (焼結体材種) (外径) (ボール半径) (首下)

↑  
焼結体材種表より指定

納期 実働9日目発送  
特急納期 実働6日目発送

特急料金	
1本~	一律¥3,500増

## 焼結体材種表

		粒径	被削材
PCD	Z1	~ 1μ	アルミ合金・アクリル・超硬合金
	Z5	2~ 5μ	アルミ合金・銅合金
	Z10	5~10μ	アルミ合金・銅合金
	Z25	10~25μ	セラミック半焼製品・カーボン
	Z50	25~50μ	CFRP・MMC

		CBN含有量	被削材
PCBN	M90	CBN含有量90%	ねずみ鋳鉄・耐熱合金
	T90	CBN含有量90%	高硬度鋳鉄・鉄系焼結金属
	T75	CBN含有量75%	鉄系焼結金属
	TN70	CBN含有量70%	焼入鋼(連続・断続仕上げ加工)
	TN50	CBN含有量50%	焼入鋼(重断続切削)

超硬合金加工用  
 TIS-TIR  
 TPS-TPR  
 磨削工具  
 RDT-RDM  
 RMT-RMC  
 PDC-RDF  
 PDS-RDM  
 RDA-RDL  
 RCT  
 RPS-RNZ  
 RN1  
 RN2  
 RNU-RNA  
 STM  
 LHM  
 STI  
 LHI  
 STH  
 LHH  
 RSM-RSI  
 RAS  
 STG  
 LHG  
 RRF-RRA  
 特殊鋼  
 SDR-SDC  
 SES-SEL  
 SEB-SEC  
 SC1-SC2  
 PCD-PCBN  
 RE1-RBE  
 RDP-RND  
 特殊形状・理数番