

超硬合金加工用
 TIS・TIR
 TPS・TPR
 研削工具
 PDT
 RDW
 RDV加工用
 RMT・RMC
 電着工具
 RDO・RDF
 RDS・RDM
 RDA・RDL
 RCT
 RPS・RNZ
 RN1
 RN2
 RNJ・RNA
 STM
 LHJM
 STI
 LHI
 STH
 LHH
 STG
 LHG
 RSM・RSI
 RAS
 RRF・RRA
 華絡品
 SDR・SDC
 SES・SEL
 SEB・SEC
 SC1・SC2
 PCD・PCBN
 特殊形状・再電着
 即納在庫品

メタルボンド軸付き砥石 —コアドリルタイプ—

RMC
(型番)

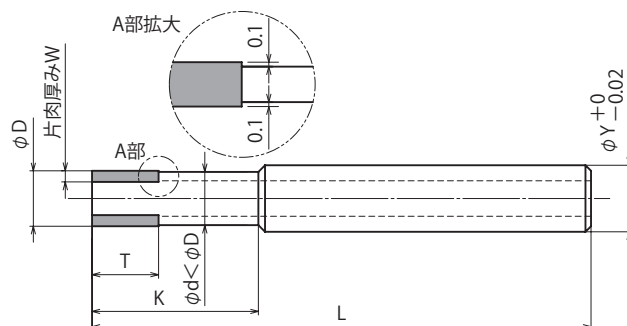

RMTシリーズと違い内径側の台金が逃げているコアドリル形状のツールです。
加工中に内径側の台金が干渉しない為、穴加工に最適です。

外径 φD	砥石長さ T	ストレート長さ K	片肉厚み W	シャンク径 φY	全長 L	¥ 価格 / 1本				
						1~2本	3~4本	5~6本	7~8本	9~10本
指定0.1mm単位	指定1mm単位	指定1mm単位	指定0.5mm単位							
3.0~ 3.9	3~ 5	6~15	1.0 固定	6.0	60	8,980	8,480	8,140	7,890	7,630
4.0~ 4.9	3~ 7	8~20	1.0 固定	6.0	60	8,980	8,480	8,140	7,890	7,630
5.0~ 5.9	3~10	12~25	1.0~1.5	6.0	60	9,550	9,020	8,660	8,390	8,120
6.0~ 9.9	3~10	12~35	1.0~2.0	10.0	70	9,970	9,410	9,040	8,750	8,470
10.0~11.9	3~10	12~40	1.0~2.5	12.0	80	10,850	10,250	9,840	9,530	9,220
12.0~13.9	3~10	12~40	1.0~3.0	16.0	80	11,720	11,070	10,630	10,290	9,960
14.0~15.9	3~10	12~40	1.0~3.0	16.0	80	12,520	11,820	11,350	11,000	10,640
16.0~17.9	3~10	12~45	1.0~3.5	20.0	90	13,310	12,570	12,070	11,690	11,310
18.0~20.0	3~10	12~45	1.0~3.5	20.0	90	14,110	13,320	12,790	12,390	11,990

(カタログに記載されている規定本数を越えるご注文を希望される場合は、お客様窓口までご相談ください。)

注文例 RMC - D6.0 - T10 - K20 - W1.0 - #100 - C80
(型番) (外径) (砥石長さ) (ストレート長さ) (片肉厚み) (粒度) (集中度)

粒度 #	粒度										
		#60	#80	#100	#120	#140	#170	#200	#230	#270	#325

集中度 C	指定10%単位							
		50%	60%	70%	80%	90%	100%	110%
	C50	C60	C70	C80	C90	C100	C110	C120

オプション

スリット

※スリットを深く設定することも可能です。お客様窓口までご相談ください。

外径 φD	幅				¥ 価格 / 1本		
	幅0.5 深さ0.5	幅1.0 深さ1.0	幅1.5 深さ1.5	幅2.0 深さ2.0	1本スリット	2本スリット	4本スリット
3.0~ 3.9	○						
4.0~ 4.9	○	○			¥ 600増	¥ 900増	不可
5.0~ 5.9	○	○					
6.0~ 9.9	○	○	○		¥ 700増	¥ 1,000増	
10.0~11.9	○	○	○	○			¥ 1,600増
12.0~13.9	○	○	○	○			
14.0~15.9	○	○	○	○			
16.0~17.9	○	○	○	○	¥ 800増	¥ 1,100増	¥ 1,800増
18.0~20.0	○	○	○	○			

※○印がご指定頂けます。

納期 / 実働 11 日目発送
特急納期 / 実働 8 日目発送

特急料金
一律¥3,500増