

PCD/PCBN 直刃ドリル 2枚刃

RDP
(型番)

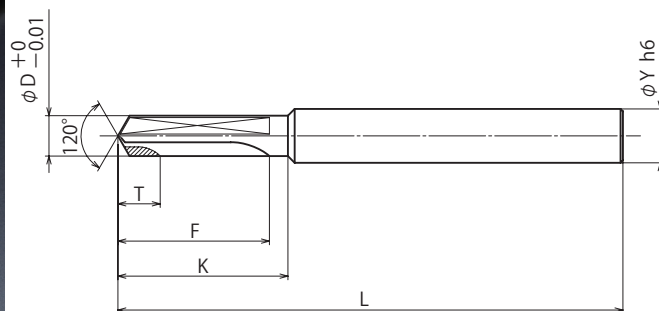

台金:超硬

| 外径 | 刃長 | 首下 | シャンク径 | 全長 | ¥価格/1本 | | |
|-------------------|----|-------|----------|----|--------|--------|--------|
| | | | | | 1本 | 2~3本 | 4~5本 |
| ϕD (0.01トピ) | T | K | ϕY | L | | | |
| 4.00~ 4.99 | 6 | 10~30 | 6.0 | 60 | 33,000 | 26,000 | 25,000 |
| 5.00~ 5.99 | 6 | 10~30 | 6.0 | 60 | 33,000 | 26,000 | 25,000 |
| 6.00~ 6.99 | 8 | 10~40 | 8.0 | 80 | 32,000 | 25,000 | 24,000 |
| 7.00~ 7.99 | 8 | 10~40 | 8.0 | 80 | 32,000 | 25,000 | 24,000 |
| 8.00~ 8.99 | 8 | 10~40 | 10.0 | 80 | 35,000 | 28,000 | 27,000 |
| 9.00~10.00 | 8 | 10~40 | 10.0 | 80 | 35,000 | 28,000 | 27,000 |

(カタログに記載されている規定本数を越えるご注文を希望される場合は、お客様窓口までご相談ください。)

注文例 **RDP - Z10 - D4.00 - K25**
(型番) (焼結体材種) (外径) (首下)

↑
焼結体材種表より指定

納期 実働12日目発送
特急納期 実働9日目発送

| 特急料金 | |
|------|-----------|
| 1本~ | 一律¥3,500増 |

焼結体材種表

| | | 粒径 | 被削材 |
|-----|-----|-------------|-----------------|
| PCD | Z1 | ~ 1 μ | アルミ合金・アクリル・超硬合金 |
| | Z5 | 2~ 5 μ | アルミ合金・銅合金 |
| | Z10 | 5~10 μ | アルミ合金・銅合金 |
| | Z25 | 10~25 μ | セラミック半焼製品・カーボン |
| | Z50 | 25~50 μ | CFRP・MMC |

| | | CBN含有量 | 被削材 |
|------|------|-----------|-----------------|
| PCBN | M90 | CBN含有量90% | ねずみ鋳鉄・耐熱合金 |
| | T90 | CBN含有量90% | 高硬度鋳鉄・鉄系焼結金属 |
| | T75 | CBN含有量75% | 鉄系焼結金属 |
| | TN70 | CBN含有量70% | 焼入鋼(連続、断続仕上げ加工) |
| | TN50 | CBN含有量50% | 焼入鋼(重断続切削) |